

Réfrigérateur double-porte intégrable 160cm

ART3641

Un réfrigérateur double-porte F doté d'un congélateur 4 étoiles et des équipements essentiels pour une conservation optimale de vos aliments.



LABEL	
Consommation d'énergie (kWh/an)**	238
Consommation d'énergie (kWh/24 h)	0,65
Classe d'efficacité énergétique **	F
Niveau sonore dB(A) **	36
Volume utile total (en litres)**	239
Origine de fabrication	Italie
EQUIPEMENT	
Thermostat	Mécanique
Type de gaz	R600a
Classe climatique	SN-T
Système de fixation	GLISSIERES
Portes réversibles	NON
RÉFRIGÉRATEUR	
Volume utile (en litres)**	191
Dégivrage	AUTOMATIQUE
Eclairage intérieur	Oui
Clayettes verre (dont ajustables)	5 (4)
Clayette bouteille	-
Compartment ActivO°	-
Bac à légumes transparent	1
Aménagement contre-porte:	
- Balconnets contre-porte	3
CONGÉLATEUR	
Volume utile (en litres)**	48
Nombre d'étoiles	4
Stop Frost	-
Froid ventilé No Frost	-
Dégivrage	Semi-auto
Bac à glaçons	OUI
Pouvoir de congélation (kg/24 h) Autonomie en cas de coupure de courant	3
	17h
CARACTERISTIQUES TECHNIQUES	
Livré avec cordon électrique (2,45m) et prise	OUI
Poids net / avec emballage (kg)	54/58
Dimensions nettes en cm (HxLxP)	157,6 x 54 x 54,5
Dimensions avec emballage en cm (HxLxP)	163 x 59 x 60
Niche d'encastrement en mm (HxLxP)	158-159 x 56-57 x 55
Alimentation électrique	220-240V/50Hz/16A

** Conforme au règlement délégué 2017

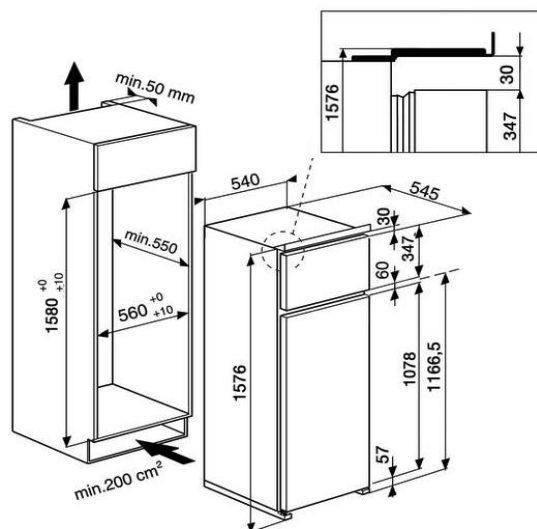
Référence
ART364112 NC
859991605150EAN
8003437045813